



寒暄

创业者山上功昭和54（1979）年12月创建有信钢业株式会社，用超群的行动力与高瞻远瞩的指导力，实施节俭经营，全体员工团结一致，克服万难，取得卓越的成绩。我们继承故人的遗志，以智慧，汗水，眼泪与微笑作为标语，努力培养公司职员，竭诚为广大客户服务，共同发展。



创业者「山上功」铜像

公司概况

商号	有信钢业株式会社
总社所在地	名古屋市港区善进本町428番地1 TEL(052)382-7171(代) FAX(052)382-7179
滨松营业所	滨松市中区葵西4丁目1-75 TEL(053)414-2030 FAX(053)414-2031
中国中山有信贸易有限公司	中国广东省中山市东区中山五路61号汇智大厦2座1-8 TEL(0760)8886-5958 FAX(0760)8886-5908
创业	1979年12月4日
资本金	10,000,000日圆
员工	29名（男22名，女7名）
结算	1年1次（8月31日）
交易银行	爱知银行 当知支店，三菱东京UFJ银行 名古屋港支店
负责人员	代表董事会长 山上まゆみ 董事长经理 佐野和彦 董事兼营销经理 岡本貴之
加入团体	名古屋商工会议所 西部金属热处理工业会
主要产品	-热处理治具（不锈钢，精密铸造，耐热铸钢） -炉内部件（不锈钢，耐热铸钢） -热电偶，02感应器，各种计器检查，设备

沿革

1979年12月4日	以资本金500万日圆 在名古屋市天白区天白町岛田字沟口245创立公司
1981年4月1日	入会名古屋商工会议所
1982年9月1日	为扩展事业 总社迁移到名古屋市港区神宫寺一丁目903番地
1984年4月1日	入会西部金属热处理工业协会
1987年4月13日	资本金增加到800万日圆
1987年8月12日	设立制作部门，稼动焊接组立治具的制作

1991年2月14日	开设滨松营业所
1991年8月31日	资本金增加到1000万日圆
1995年3月25日	总社，工厂迁移到现在的地址
2000年12月23日	滨松营业所迁移到新的公司房屋
2009年3月2日	总社办公楼建设完成
2011年6月20日	中国中山有信贸易有限公司 建立
2013年5月6日	滨松营业所新办公室完成

海外分销商

地区	机构	地址及联系方式
中国华东区	苏州岩谷金属制品有限公司	中国江苏省太仓市城厢镇城区工业园金建工业苑2号栋 TEL 86-512-5311-8570 FAX 86-512-5311-8575
中国南方	中山岩谷有限公司	中国广东省中山市板芙镇白溪工业区 TEL 86-760-2361-8610 FAX 86-760-2361-8646
中国北方地区	大连岩谷贸易有限公司	中国大连市西岗区中山路147号森茂大厦12楼 TEL 86-411-8369-1810 FAX 86-411-8369-1784
Thailand	IWATANI CORPORATION (THAILAND) LTD.	323 United Center Building, 29th Floor, Room No. 2903 Silom Road, Silom, Bangkok 10500 Thailand TEL 66-2-231-1764 FAX 66-2-231-1769
India	IWATANI INDIA PVT. LTD.	No.612-614, Time Tower, M.G. Road, Gurgaon 122002, Haryana, India TEL +91-124-4555-666 FAX +91-124-4555-600
Indonesia	IWATANI CORPORATION JAKARTA REPRESENTATIVE OFFICE	Gedung Summitmas, 2, 6th Floor Jl. Jend. Sudirman Kav. 61-62 Jakarta 12190 Indonesia TEL 62-21-252-3450 FAX 62-21-252-1770
Vietnam	IWATANI CORPORATION HANOI REPRESENTATIVE OFFICE	Unit 1307, Pacific Place, 83B Ly Thuong Kiet Str., Hoan Kiem Dist., Hanoi, Vietnam TEL 84-4-3946-1330 FAX 84-4-3946-1332
北美 (美国/墨西哥)	IWATANI CORPORATION of AMERICA	2050 Center Avenue, Suite 425, Fort Lee, New Jersey 07024, U.S.A. +1-201-585-2442 FAX +1-201-585-2369



产品范围

耐热不锈钢治具

敝社工厂制作，可提供短交货期，小批量，大批量，多种多样的成产可能。

不锈钢框架结构治具

不锈钢抛丸用料筐

不锈钢料筐

不锈钢料筐



大型料筐



大型料筐



不锈钢框架结构治具



不锈钢焊接平置治具



清洗用网筐



抛丸用挂具



井式炉不锈钢治具



不锈钢圆形网筐

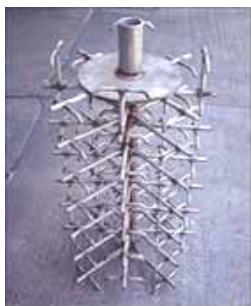

耐热铸件，精密铸造热处理治具

适合于轻量化，长寿命，难形状的制作

料盘SCH-13

料盘SCH-13

料盘SCH-13

料盘SCH-22



铸件格子SCH-13



铸件格子SCH-13



铸件治具SCH-13



精密铸造格子SCH-13



精密铸造格子SCH-13



精密铸造治具SCH-21



精密铸造筐SCH-21



精密铸造筐SCH-13



精密铸造支柱SCH-13



精密铸造治具SCH-13



精密铸造治具SCH-13



精密铸造吊棒SCH-13



精密铸造吊棒SCH-13



精密铸造挂具SCH-13

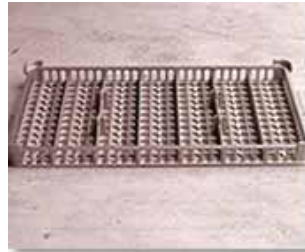

精密铸造挂具SCH-13



精密铸造平置治具SCH-21



精密铸造平置治具SCH-13



精密铸造平置治具SCH-13



炉内部件

照片只是产品的一部分。有关更多相关产品。请咨询敝社。

02感应器



井式炉内金属部件SUS310



凸轮HH



棍轴轨道HH



链式导轨HH



炉壳



电热器管SUS310



铸钢W辐射管



耐热钢规格表

日本耐热钢规格表										
钢号	化学成分/%									
	C	Si	Mn	P	S	Cr	Ni	Mo	N	
		≦	≦	≦	≦			≦	≦	
耐热钢 铸钢品	SCH 1	0.20~0.40	1.50~3.00	1	0.04	0.04	12.0~15.0	≦1.00	0.5	-
	SCH 2	≦0.40	2	1	0.04	0.04	25.0~28.0	≦1.00	0.5	-
	SCH 3	≦0.40	2	1	0.04	0.04	12.0~15.0	≦1.00	0.5	-
	SCH 11	≦0.40	2	1	0.04	0.04	24.0~28.0	4.00~6.00	0.5	-
	SCH 12	0.20~0.40	2	2	0.04	0.04	18.0~23.0	8.00~12.0	0.5	
	SCH 13	0.20~0.50	2	2	0.04	0.04	24.0~28.0	11.0~14.0	0.5	0.2
	SCH 13A	0.25~0.50	1.75	2.5	0.04	0.04	23.0~26.0	12.0~14.0	0.5	0.2
	SCH 15	0.35~0.70	2.5	2	0.04	0.04	15.0~19.0	33.0~37.0	0.5	-
	SCH 16	0.20~0.35	2.5	2	0.04	0.04	13.0~17.0	33.0~37.0	0.5	-
	SCH 17	0.20~0.50	2	2	0.04	0.04	26.0~30.0	8.00~11.0	0.5	-
	SCH 18	0.20~0.50	2	2	0.04	0.04	26.0~30.0	14.0~18.0	0.5	-
	SCH 19	0.20~0.50	2	2	0.04	0.04	19.0~23.0	23.0~27.0	0.5	-
	SCH 20	0.35~0.75	2.5	2	0.04	0.04	17.0~21.0	37.0~41.0	0.5	-
	SCH 21	0.25~0.35	1.75	1.5	0.04	0.04	23.0~27.0	19.0~22.0	0.5	0.2
	SCH 22	0.35~0.45	1.75	1.5	0.04	0.04	23.0~27.0	19.0~22.0	0.5	0.2
	SCH 23	0.20~0.60	2	2	0.04	0.04	28.0~32.0	18.0~22.0	0.5	-
SCH 24	0.35~0.75	2	2	0.04	0.04	24.0~28.0	33.0~37.0	0.5	-	
不 锈 钢	SUS304	≦0.08	1	2	0.045	0.03	18.0~20.0	8.0~10.5	-	-
	SUS309S	≦0.08	1	2	0.045	0.03	22.0~24.0	12.0~15.0	-	-
	SUS310S	≦0.08	1.5	2	0.045	0.03	24.0~26.0	19.0~22.0	-	-
	SUS316	≦0.08	1	2	0.045	0.03	16.0~18.0	10.0~14.0	2.0~3.0	-
中国耐热钢规格表										
钢号	化学成分(质量分数) / %									
	C	Si	Mn	P	S	Cr	Ni	Mo	N	
				≦	≦					
耐热钢 铸钢品	ZG40Cr9Si2	0.35~0.50	2.00~3.00	≦0.70	0.035	0.03	8.00~10.0	-	-	-
	ZG30Cr18Mn12Si2N	0.26~0.36	1.60~2.40	11.0~13.0	0.06	0.04	17.0~20.0	-	-	0.22~0.28
	ZG35Cr24Ni7SiN	0.30~0.40	1.30~2.00	0.80~1.50	0.04	0.03	23.0~25.5	7.00~8.50	-	0.22~0.28
	ZG30Cr26Ni5	0.20~0.40	≦2.00	≦1.00	0.04	0.04	24.0~28.0	4.00~6.00	Mo≦0.05	-
	ZG30Cr20Ni10	0.20~0.40	≦2.00	≦2.00	0.04	0.03	18.0~23.0	8.00~12.0	Mo≦0.05	-
	ZG35Cr26Ni12	0.20~0.50	≦2.00	≦2.00	0.04	0.03	24.0~28.0	11.0~14.0	-	-
	ZG40Cr28Ni16	0.20~0.50	≦2.00	≦2.00	0.04	0.04	26.0~30.0	14.0~18.0	Mo≦0.05	-
	ZG40Cr25Ni20	0.35~0.45	≦1.75	≦1.50	0.04	0.04	23.0~27.0	19.0~22.0	Mo≦0.05	-
	ZG40Cr30Ni20	0.20~0.60	≦2.00	≦2.00	0.04	0.04	28.0~32.0	18.0~22.0	Mo≦0.05	-
	ZG35Ni24Cr18Si2	0.30~0.40	1.50~2.50	≦1.50	0.035	0.03	17.0~20.0	23.0~26.0	-	-
	ZG35Ni24Cr15	0.20~0.35	≦2.50	≦2.00	0.04	0.04	13.0~17.0	33.0~37.0	-	-
	ZG45Ni35Cr26	0.35~0.75	≦2.00	≦2.00	0.04	0.04	24.0~28.0	33.0~37.0	-	-

※欢迎咨询其他有关规格的材质。



规划设计

提供合理设计方案，满足客户需求

- 方案设计和技术力量是有信钢业最大的竞争力
- 与现场交流，努力完善创新
- 有信钢业技术人员登门拜访，为客户提供长寿命，低成本，高效率的优质服务



营销方式

敝社以现场至上主义为宗旨，依据客户在热处理现场反馈的第一线讯息，为客户提案。敝社营销人员不仅直接送货上门，还迅速为客户提供修理，修改服务。

设计风格

技术与质量至上为前提，迅速为客户提供满意的方案。对多种多样的热处理治具要求，敝社设计人员发挥常年积累的经验，为客户提供快速，高效服务。直接到客户现场商讨，提案，努力做到咨询式设计。另，对海外的客户同样，如果能够得到相关讯息，敝社同样可迅速提供服务。



生产制造

以高技术和充实的机械设备为广大客户提供大批量，小批量，多品种，复杂加工等服务。在热处理治具行业赢得广泛好评。

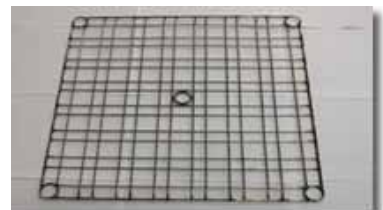

有信钢业株式会社

YUSHIN KOUGYOU CO.,LTD.



精密铸造生产工艺

发挥 敝司 常年积累的经验，提供让客户满意的各种设计

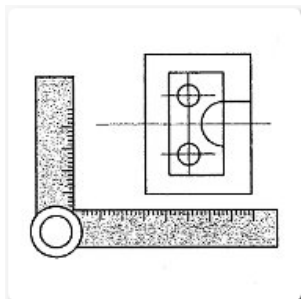

模具设计制作:
依据生产量及产品质量性质设计。

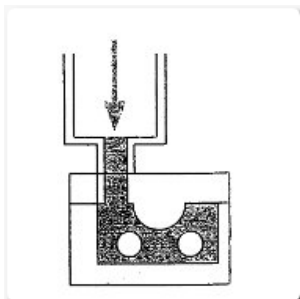

注蜡:
把蜡灌入模具中。



组装:
蜡型检查及修正后，组装成蜡树。

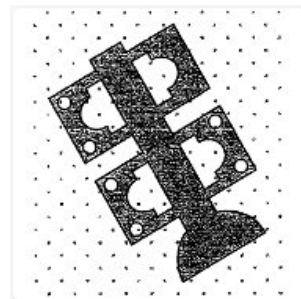

涂浆，沾砂:
涂上防火浆，沾上防火砂后，干燥。反复此工序数次，制出浇铸型壳。



脱蜡:
涂浆沾砂的型壳放入脱蜡机内，加温融化蜡让其流出。

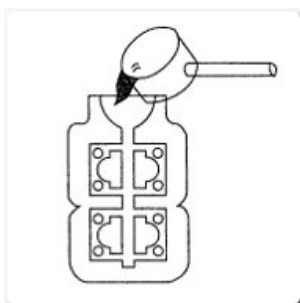

培烧:
培烧炉内培烧型壳。

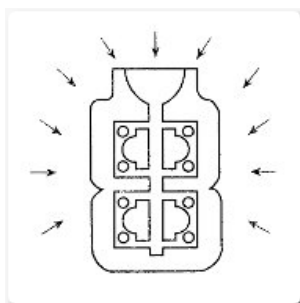

浇铸:
焙烧后的高温型壳里注入熔金。

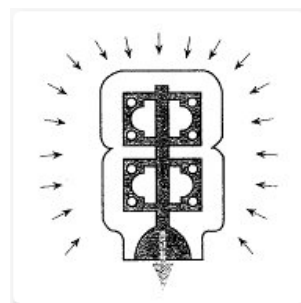

炸型壳:
敲开型壳，取出浇铸品，清洗砂子。

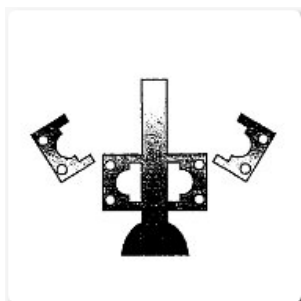

后期处理:
清理，打磨，抛丸清理。



检查，校正:
严格检验，校正，提供让客户满意的产品。

有信钢业株式会社

YUSHIN KOUGYOU CO.,LTD.



访问地图

有信钢业 总社

名古屋市港区善进本町428番地1
TEL (052) 382-7171 (代) FAX (052) 382-7179



有信钢业 滨松营业所

滨松市中区葵西4丁目1-75
TEL (053) 414-2030 FAX (053) 414-2031

